

- | | | | | |
|------------------|---------------------|--------------------------------|------------------------|------------------|
| 1 Câmera frontal | 4 Indicadores LED | 7 LED de carregamento | 10 USB 3.0 | 13 USB 3.0 |
| 2 Microfone | 5 Impressão digital | 8 USB Type-C (função completa) | 11 Botão ligar | 14 Entrada áudio |
| 3 Ecrã LCD | 6 Touchpad | 9 USB Type-C (apenas dados) | 12 Porta Micro SD card | 15 Altifalante |

Carregamento do seu equipamento

Recomendamos que carregue totalmente a bateria antes de ligar o seu equipamento pela primeira vez.

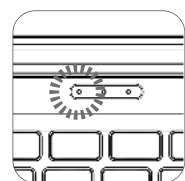

1. Conecte o adaptador na porta de carregamento que se encontra no lado esquerdo do seu equipamento;
3. Ligue o adaptador a uma tomada de parede;
4. Quando a bateria estiver totalmente carregada, o indicador da bateria ficará azul.

Notas:

- Nunca utilize um carregador ou cabos de alimentação danificados nem tomadas elétricas soltas. As ligações inseguras podem provocar choques elétricos ou um incêndio.
- Utilize apenas o adaptador de alimentação fornecido com o dispositivo. Usar um adaptador diferente pode danificar o seu dispositivo.
- Se ligar o carregador de forma incorreta pode causar danos graves no dispositivo.

Ligar ou desligar o seu equipamento



Para ligar o seu equipamento, prima o botão ligar/desligar (normalmente 1 a 2 segundos) até que indicador acenda.

Ligar pela primeira vez:

O equipamento exigirá que faça a configuração inicial, que inclui:

1. Ativar o Windows 10;
 2. Iniciar sessão para criar a sua conta Microsoft;
 3. Configurar uma conexão sem fio, entre outros.
- Por favor, siga as instruções para completar a configuração inicial.

Desligar o seu dispositivo:

Guarde todos os seus dados antes de desligar o seu dispositivo. Para desligar o seu equipamento, siga as etapas abaixo:

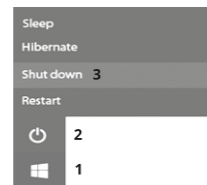

1. Clique no ícone do Windows no canto inferior esquerdo da área de trabalho. Ou pressione a tecla Windows no teclado;
2. No menu *Iniciar*, clique no ícone *Energia*;
3. Selecione *Desligar* no menu de opções de energia, conforme mostrado à esquerda.

TRIGONO V401

QUICK GUIDE // GUÍA RÁPIDA // GUIA RÁPIDO

Learning everywhere.

EN Before you start using your device, make sure you read the User Guide that explains how to operate the equipment. This will ensure that you use your device safely and correctly. This quick guide is for reference only and it is subject to change without prior notice.

ES Antes de empezar a usar el dispositivo, lea con atención el Manual del Usuario que explica su funcionamiento. Esto garantizará que usa el dispositivo de forma segura y correcta. Esta guía rápida es solo de referencia y está sujeta a cambios sin previo aviso.

PT Antes de começar a utilizar o dispositivo, leia com atenção o Manual de Utilizador que explica o seu funcionamento. Isto garantirá que utiliza o dispositivo de forma segura e correta. Este guia rápido serve apenas como referência e está sujeito a alterações sem aviso prévio.



Utilize apenas o adaptador de alimentação fornecido. Desligue o dispositivo da fonte de alimentação quando estiver totalmente carregado. Estes dispositivos não são concebidos para permanecerem ligados à fonte de alimentação por longos períodos de tempo. Não use o carregador noutros dispositivos.

Notas

Este dispositivo não é um brinquedo. Certifique-se que o utilizador sabe como manusear o dispositivo e o cabo de alimentação de modo seguro. A utilização indevida por causar ferimentos. Para transferir este manual de utilizador do produto, aceda à página:

www.jpik.com/rep/userguide/UserGuide-TRIGONO-V401.pdf

Para mais informação e suporte técnico: support@jpik.com

Declaração de Conformidade

A JP Sá Couto S.A., localizada na Rua da Guarda, 675 - 4455-466 Perafita - Portugal, declara que o TRIGONO V401, com modelo de referência MG133, cumpre os requisitos básicos e outras disposições relevantes da Diretiva da UE 2014/53/EU. Pode fazer download desta declaração em:

www.jpik.com/rep/userguide/UserGuide-TRIGONO-V401.pdf



jp.ik

www.jpik.com

© jp.ik 2020 inspiring knowledge

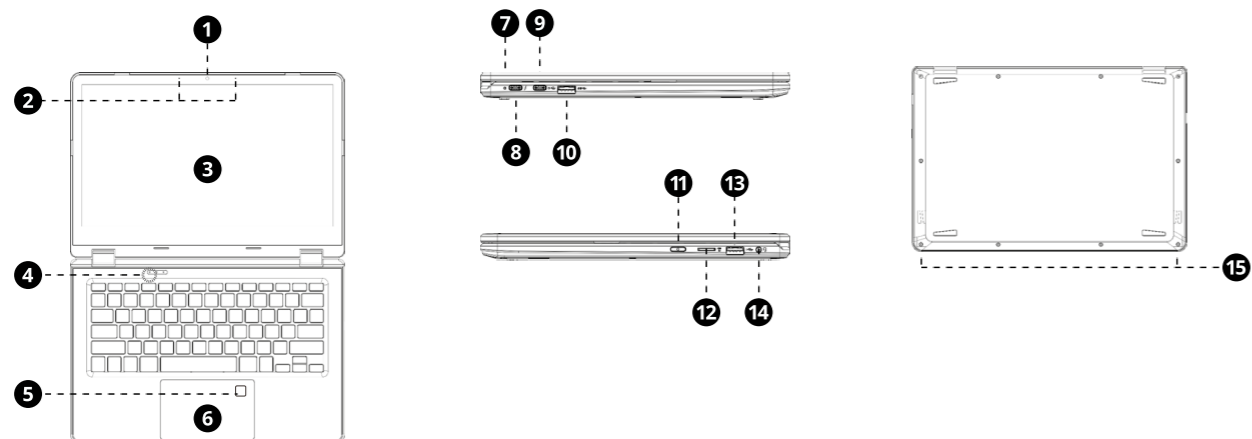

- | | | | | |
|----------------|------------------|------------------------------|-----------------------|---------------|
| 1 Front camera | 4 LED Indicators | 7 Charging LED | 10 USB 3.0 | 13 USB 3.0 |
| 2 Microphone | 5 Fingerprint | 8 USB Type-C (Full function) | 11 Power button | 14 Audio jack |
| 3 LCD screen | 6 Touchpad | 9 USB Type-C (Data only) | 12 Micro SD card slot | 15 Speaker |

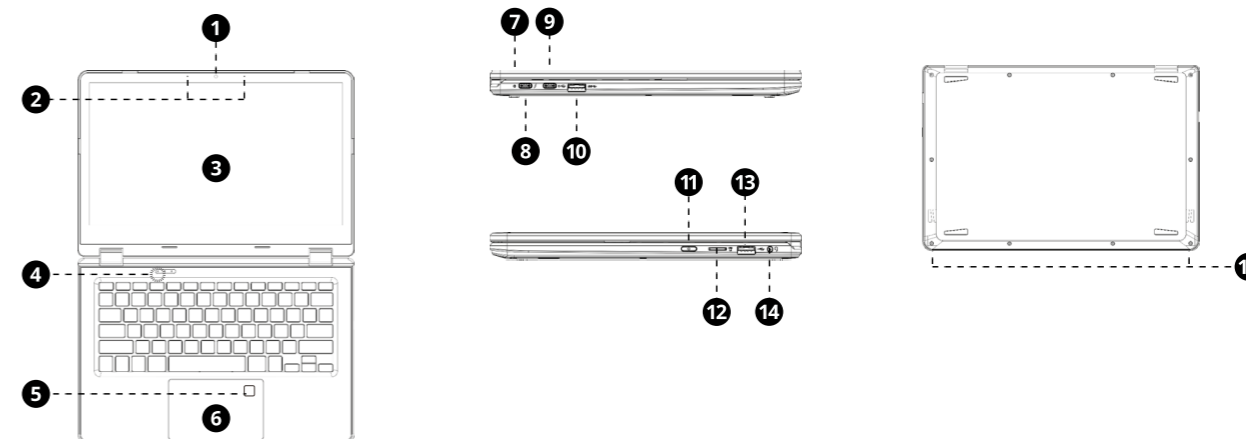

- | | | | | |
|------------------|-------------------|---------------------------------|-------------------------|---------------------|
| 1 Cámara frontal | 4 Indicadores LED | 7 Indicador de carga LED | 10 USB 3.0 | 13 USB 3.0 |
| 2 Micrófono | 5 Huella digital | 8 USB Type-C (función completa) | 11 Botón de encendido | 14 Entrada de audio |
| 3 Pantalla LCD | 6 Touchpad | 9 USB Type-C (solo datos) | 12 Puerto Micro SD card | 15 Altifalante |

Charging your device

We strongly recommend that you fully charge the battery before you turn on your device for the first time.

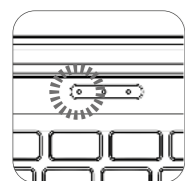

1. Plug the adapter head into the charging port, which you can find on the left side of your laptop;
2. Plug the adapter into a wall-socket;
3. You shall see the battery indicator in red;
4. When the battery is fully charged, the battery indicator will stop blinking and stay in solid blue.

Notes:

- Never use a damaged charger, damaged power cords or loose electrical sockets. Unsecured connections can cause electric shock or fire.
- Use only the power adapter that comes with your device. Using a different power adapter may damage your device.
- Connecting the charger improperly may cause serious damage to the device.

Turning your device ON or OFF



To turn on your equipment, press the power button (normally 1 to 2 seconds) until you see the display turned on.

Powering on for the first time:

The device will require you to do the initial setup, which includes:

1. Activate your Windows 10;
2. Sign in to or create your Microsoft account;
3. Setup a wireless connection and more.

Please follow the instructions to complete the initial setup.

Powering off your computer:

Save all your data before powering your computer off. To power off your system, follow the steps below:

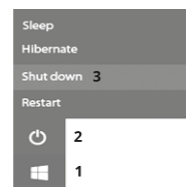

1. Click the Windows icon in the low-left corner of the Desktop. Or, press on the Windows key in the keyboard;
2. In the Start menu, click the Power icon;
3. Select *Shut Down* from the power option menu, as shown on the left.

Carga de su dispositivo

Es muy recomendable que cargue la batería completamente antes de encender su dispositivo por primera vez.

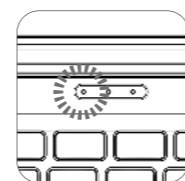

1. Conecte el adaptador al DC-in que se encuentra en el lado izquierdo de su equipo;
2. Conecte el adaptador a una toma de pared;
3. El indicador de la batería parpadeará en rojo;
4. Cuando la batería esté completamente cargada, el indicador de la batería dejará de parpadear y quedará azul.

Notas:

- Nunca utilice un cargador dañado, cables dañados o enchufes eléctricos flojos. Las conexiones inseguras pueden causar descarga eléctrica o incendio.
- Utilice únicamente el adaptador de corriente que viene con el dispositivo. El uso de un adaptador de corriente diferente puede dañar el dispositivo.
- Conectar el cargador de manera inadecuada puede causar graves daños al dispositivo.

Encendido y apagado de su dispositivo

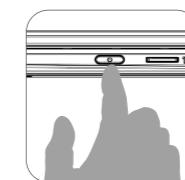

Para encender su equipo, pulse el botón de encendido (normalmente de 1 a 2 segundos) hasta que vea la pantalla encendida.

Encender por primera vez:

El equipo requerirá que realice la configuración inicial, que incluye:

1. Activar Windows 10;
2. Iniciar sesión para crear su cuenta de Microsoft;
3. Configurar una conexión inalámbrica, entre otros.

Por favor, siga las instrucciones para completar la configuración inicial.

Apagar el equipo:

Guarde todos sus datos antes de apagar el dispositivo. Para apagar el sistema, siga estos pasos:

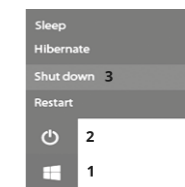

1. Haga clic en el icono de Windows en la esquina inferior izquierda del escritorio. O presione la tecla Windows en el teclado;
2. En el menú *Inicio*, haga clic en el icono de *Energía*;
3. Seleccione *Apagar* en el menú de opciones de energía, como se muestra a la izquierda.



Only use the bundled power adapter. Unplug your device from the power supply once it is fully charged. These devices are not designed to be left connected to the power supply for long periods of time. Do not use the charger on other devices.

Notes

This device is not a toy. Make sure that the user knows how to handle the device, as well as the mains cable, safely. Incorrect use may result in injury. To download this product's user guide, please go to:

www.jpik.com/rep/userguide/UserGuide-TRIGONO-V401.pdf

For more information and technical support: support@jpik.com

Declaration of Compliance

JP Sá Couto S.A. located in Rua da Guarda, 675, 4455-466 Perafita, Portugal, declares that the TRIGONO V401, with model reference MG133, complies with the basic requirements and other relevant provisions of EU Directive 2014/53/EU. This declaration can be downloaded on:

www.jpik.com/rep/userguide/UserGuide-TRIGONO-V401.pdf



Utilice únicamente el adaptador de corriente suministrado. Desconecte el dispositivo de la fuente de alimentación una vez que esté completamente cargado. Estos dispositivos no están diseñados para permanecer conectados a la fuente de alimentación durante largos periodos de tiempo. No utilice el cargador en otros dispositivos.

Notas

Este dispositivo no es un juguete. Certifíquese de que el usuario sabe cómo manejar el dispositivo y el cable de alimentación de manera segura. El uso indebido puede causar heridas. Para descargar este manual de usuario del producto, acceda a:

www.jpik.com/rep/userguide/UserGuide-TRIGONO-V401.pdf

Para más información y soporte técnico: support@jpik.com

Declaración de conformidad

JP Sá Couto S.A., ubicada en la Rua da Guarda, 675 - 4455-466 Perafita - Portugal, declara que el TRIGONO V401, con el modelo de referencia MG133, cumple con los requisitos básicos y otras disposiciones relevantes de la Directiva de la UE 2014/53/EU. Esta declaración se puede descargar en:

www.jpik.com/rep/userguide/UserGuide-TRIGONO-V401.pdf